

Rev.	Descrizione	Revisioni	Data	Approvata
1	inserito codice codolo F2		17/03/2015	F.R.F2

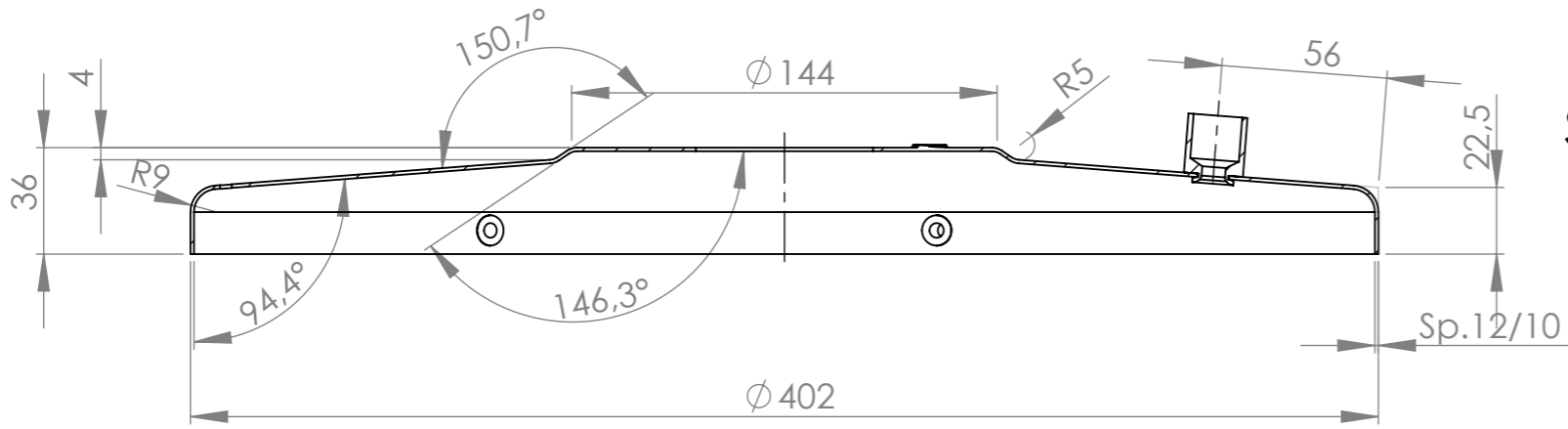

SEZIONE A-A

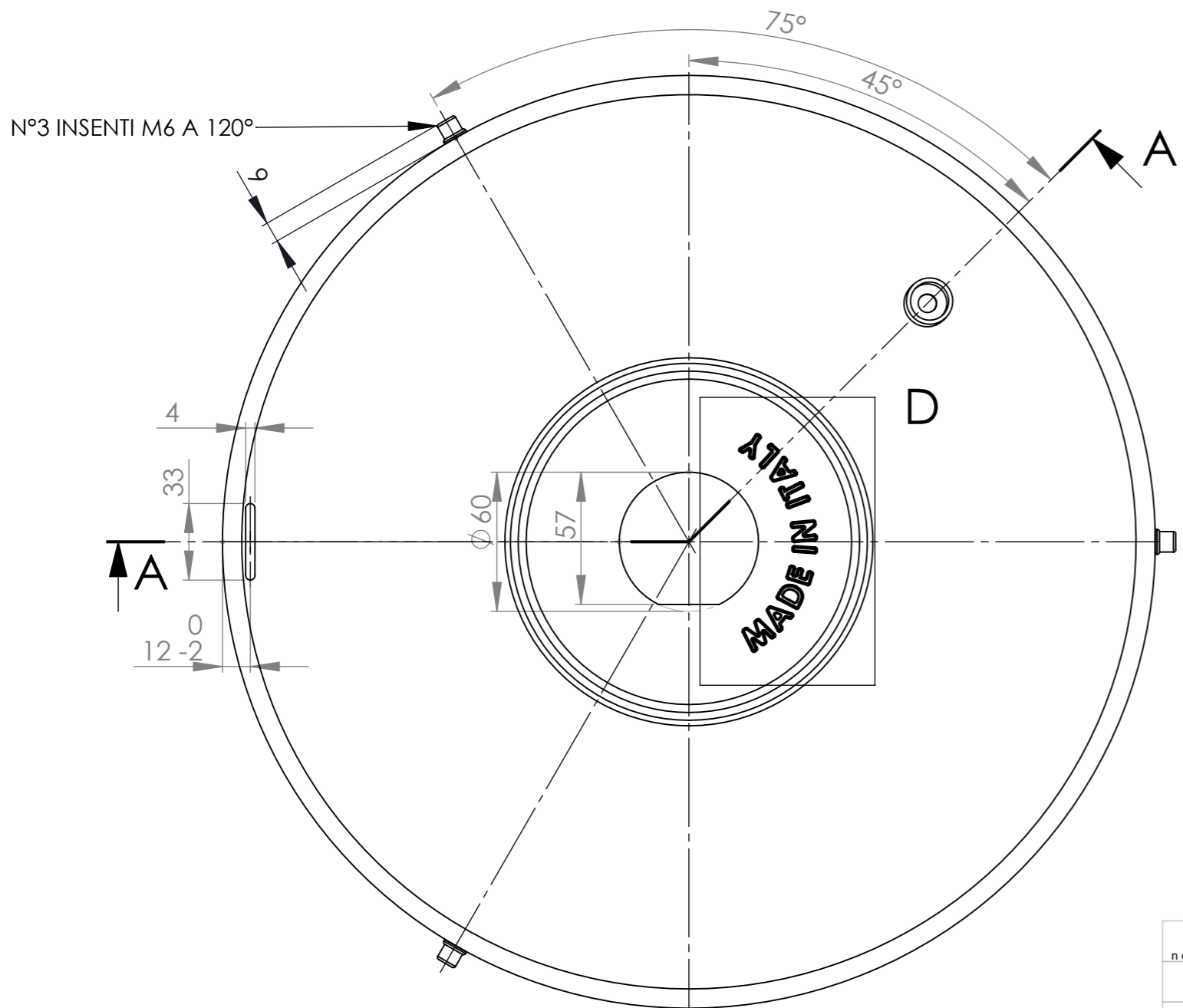
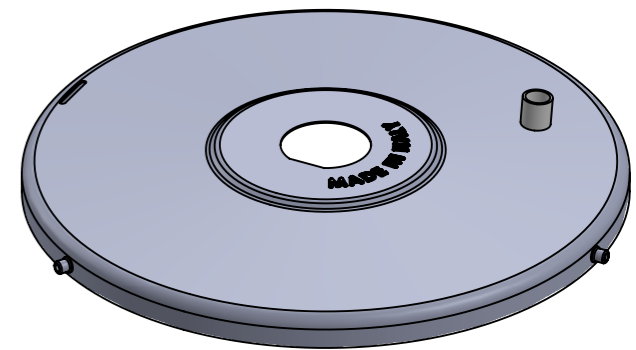

SCRITTA IN RILIEVO 1mm:
MADE IN ITALY

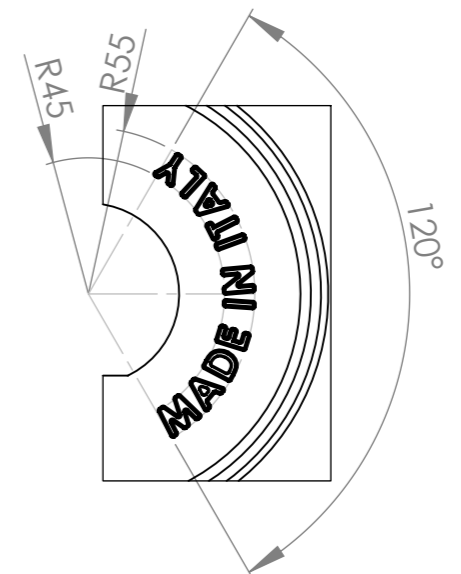

DETTAGLIO D
SCALA 1 : 2.5

Num. articolo	Num. parte	Titolo	Quantità
1	4305	COPERCHIO D.400	1
2	075135	CODOLO PER COPERCHIO	1
3	INSERTO	INSERTO M6	3

Tolleranza generale: fine		Scostamento limite per campi di dimensioni fondamentali											Disegnato F.P.	
Smussi e raccordi non quotati: 0.3 n e lunghezze < 0.5 fare rif. a dimensione da 0.5 a 6		Dimensioni lineari					Smussi, raccordi			Dimensioni angolari				Visto R.G.
Classe di tolleranza		da 0.5 fino a 6	oltre 6 fino a 30	oltre 30 fino a 120	oltre 120 fino a 400	oltre 400 fino a 1000	da 0.5 fino a 3	oltre 3 fino a 6	oltre a 6	fino a 10°	oltre 10° fino a 50°	oltre 50° fino a 120°	oltre 120° fino a 360°	Approvato F.R.
ISO 2768-f	fine	±0.05	±0.1	±0.15	±0.2	±0.3	±0.2	±0.5	±1	±1°	±0°30'	±0°20'	±0°10'	Peso 1430 g
ISO 2768-m	media	±0.1	±0.2	±0.3	±0.5	±0.8								Data 04/11/2014
Titolo		COPERCHIO PER FUSTO 60 Kg							Codice Disegno 4305-TP			Data		
Gruppo		81920					Durezza			Resistenza			Indice di revisione 1	
Materiale		FE 360 UNI 7070					Trattamento superficiale ZINCATURA BIANCA			Foglio n° di 2 di 2			Scala 1:2.5	
Trattamento termico														

ESENTE DA BAVE E AMMACCATURE
QUOTE E RUGOSITA' FANNO RIFERIMENTO AL COMPONENTE FINITO