

SEZIONE A-A

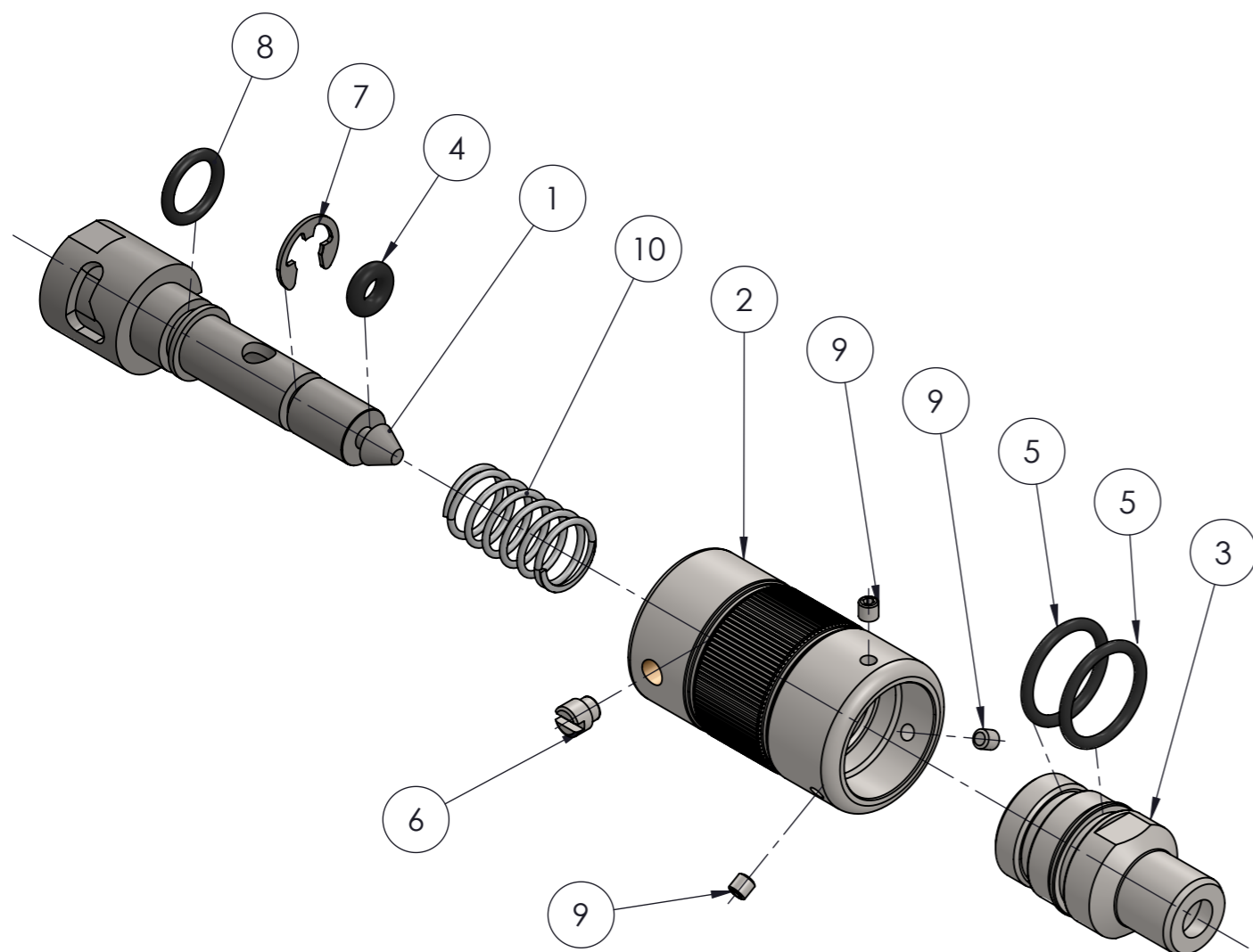
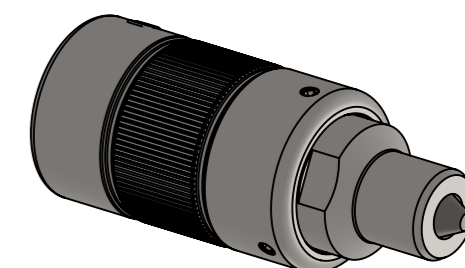
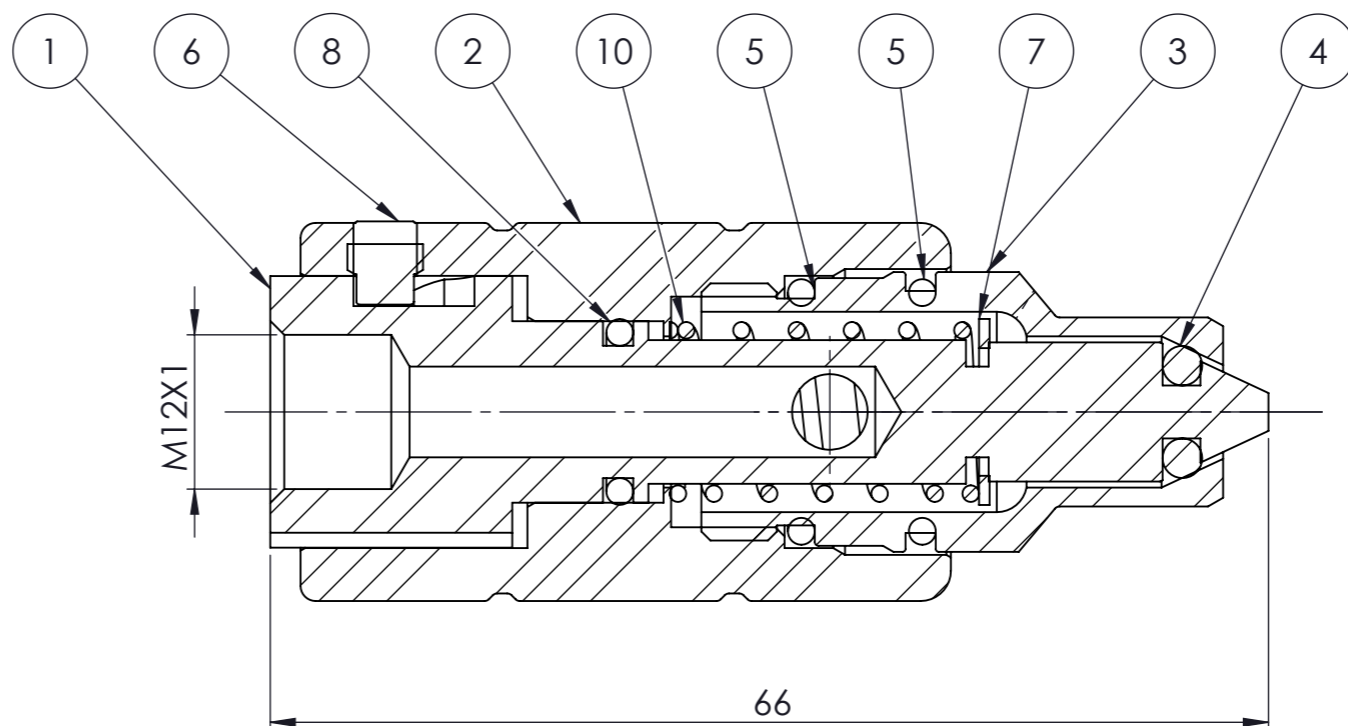

Num. articolo	Num. parte	Titolo	SINGOLO/QUANTIT A'
1	3102.0069	SPILO ANTIGOCCIA	1
2	3102.0071	ANTIGOCCIA BLOCCAGGIO	1
3	3102.0070	UGELLO ANTIGOCCIA	1
4	OR3011	2.85 X 2.62 NBR	1
5	210606	O-RING 14X1,78	2
6	3102.0085	VITE FISSAGGIO ANTIGOCCIA	1
7	3202.0026	ANELLO ELASTICO RADIALE 6mm UNI 7434 DIN 6799	1
8	8890031	ANELLO OR 8.73x1.78 OR108 NBR 70SH	1
9	1423808	GRANO M3X3 DIN 914 ZINCATO	3
10	3104.0007	MOLLA ANTIGOCCIA	1

Tolleranza generale: <b>fine</b> Smussi e raccordi non quotati: 0.3 n e lunghezze < 0.5 fare rif. a dimensione da 0.5 a 6		Scostamento limite per campi di dimensioni fondamentali										Disegnato <b>F.P.</b> Visto <b>R.G.</b> Approvato <b>F.R.</b> Peso 158.00 g Data 01/01/2017		
Classe di tolleranza		Dimensioni lineari					Smussi, raccordi			Dimensioni angolari				
ISO 2768-f	fine	da 0.5 fino a 6	oltre 6 fino a 30	oltre 30 fino a 120	oltre 120 fino a 400	oltre 400 fino a 1000	da 0.5 fino a 3	oltre 3 fino a 6	oltre a 6	fino a 10°	oltre 10° fino a 50°	oltre 50° fino a 120°	oltre 120° fino a 360°	Scala 2:1
ISO 2768-m	media	±0.05	±0.1	±0.15	±0.2	±0.3	±0.2	±0.5	±1	±1°	±0°30'	±0°20'	±0°10'	
		Titolo ANTIGOCCIA AUTOMATICO PER TUBETTO Ø 12 MM BLOCCABILE										Codice Disegno 2145	Indice di revisione	
		Gruppo										Durezza	Resistenza	Foglio n° di 2 di 2
		Materiale										Trattamento superficiale		
		Trattamento termico												

ESENTE DA BAVE E AMMACCATURE  
QUOTE E RUGOSITA' FANNO RIFERIMENTO AL COMPONENTE FINITO



FLEXBIMEC  
Albinea (RE) - ITALIA

FLEXBIMEC S.r.l. si riserva la proprietà di questo disegno e ne vieta la riproduzione e la divulgazione a terzi a norma di legge